

Modulo monovia "S1 Solar 1"



SICUREZZA: Leggere attentamente le istruzioni di montaggio e messa in servizio prima di azionare il dispositivo, al fine di evitare incidenti e guasti all'impianto causati da un utilizzo improprio del prodotto. Conservare questo manuale per consultazioni future.

(A) Valvola a sfera sul ramo di ritorno (termometro con anello blu e scala 0-120°C) con VNR "Solar"

Valvola di non ritorno "Solar"

Inserita nella valvola a sfera. Garantisce tenuta e basse perdite di carico. Per escludere la valvola di non ritorno, ad esempio in caso di svuotamento dell'impianto, ruotare la manopola 45° in senso orario.

(D) Circolatore

Circolatore a tre velocità regolabili manualmente. Grazie alla tenuta delle valvole a sfera a monte e a valle del circolatore, esso può essere rimosso senza svuotare l'impianto.

Passaggio per il cavo circolatore

Ritorno ↑

Staffa posteriore per fissaggio del gruppo a muro o sul bollitore.

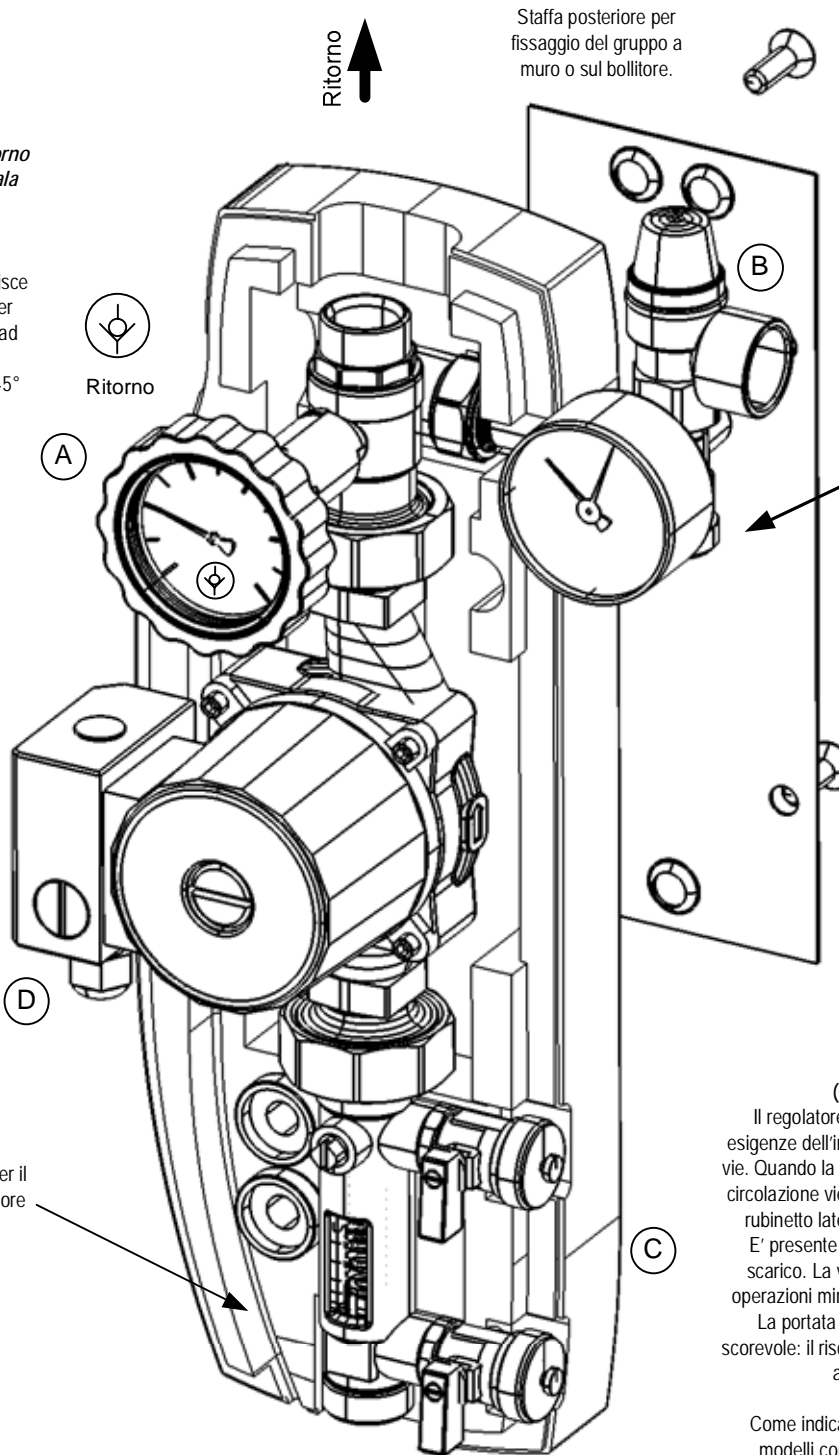

(B) Gruppo di sicurezza

Il gruppo di sicurezza, certificato CE e TÜV, protegge l'impianto da sovrappressioni. E' tarato a 6 bar, oltre i quali il gruppo interviene. E' inoltre provvisto di manometro e di connessione verso il vaso di espansione tramite kit flessibile 3/4" (opzionale), illustrato in basso.



(C) Regolatore di portata

Il regolatore permette di adattare la portata alle esigenze dell'impianto, tramite una valvola a sfera a 3 vie. Quando la valvola è in posizione chiusa la normale circolazione viene interrotta, ed è possibile utilizzare il rubinetto laterale per il caricamento dell'impianto. E' presente un secondo rubinetto laterale, per lo scarico. La vicinanza dei due rubinetti agevola le operazioni minimizzando il tratto fra carico e scarico. La portata viene indicata dall'apposito cursore scorevole: il riscontro è immediato grazie alla vicinanza alla valvola di regolazione.

Come indicato in basso, sono disponibili quattro modelli con intervalli di misurazione differenti: 1-6 l/min, 2-12 l/min, 8-28 l/min e 8-38 l/min.

L/min 6 5 4 3 2	L/min 12 10 8 6 4 2	L/min 28 24 20 16 12 8	L/min 38 32 28 20 14 8
--------------------------------	---------------------------------------	--	--

Box di isolamento in EPP
Dimensioni 150x425x150.

Base con staffa di fissaggio e passaggio cavo.
Coperchio con apertura per pressacavo. (Il pressacavo deve essere rivolto verso il basso come in figura). Uscita laterale per il gruppo di sicurezza. Un'apposita apertura consente di leggere e regolare la portata senza rimuovere il coperchio.

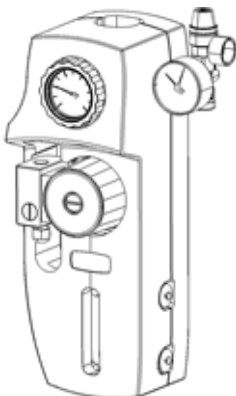
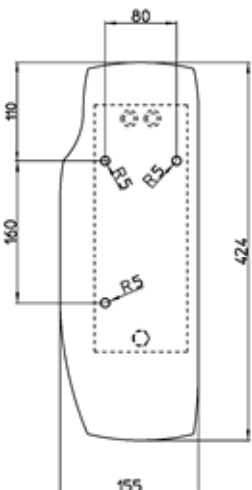

Modulo monovia "S1 Solar 10"

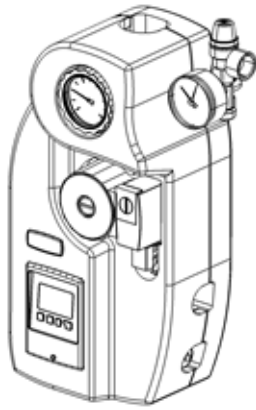

Box di isolamento in EPP
Dimensioni 215x440x150.

Comprende un inserto portacentralina adatto al passaggio dei cavi di alimentazione e delle sonde. Apertura laterale sulla base per il gruppo di sicurezza. Staffa posteriore di fissaggio alla parete o al bollitore.

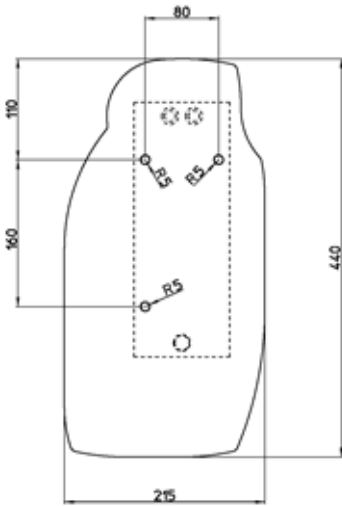

Passaggio cavo per la sonda posizionata sul pannello solare

Ritorno

Staffa posteriore per fissaggio del gruppo a muro o sul bollitore.

Circolatore con connettore Molex

Sede di alloggiamento della centralina
Lateralmente sono presenti dei passaggi che consentono ai cablaggi di raggiungere il circolatore, il passaggio cavo per la sonda e l'uscita verso l'esterno dell'isolamento.

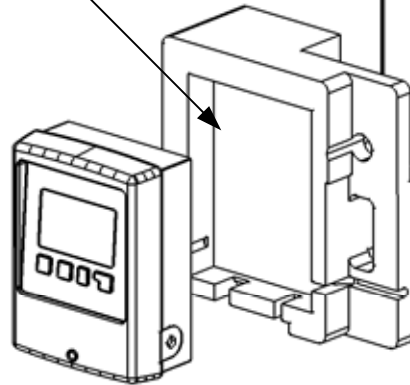

Uscita cablaggi centralina (sonde, alimentazione, circolatore)



Kit flessibile 3/4" (opzionale)

NOTA: Per le istruzioni riguardanti installazione e funzionamento della centralina, fare riferimento al manuale incluso.

Istruzioni per l'utilizzo del regolatore di portata al momento del caricamento dell'impianto:

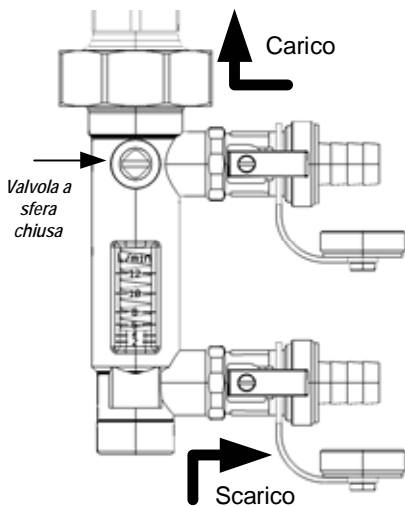

(1) - Operazione di carico dell'impianto:
Togliere il tappo alle valvole laterali e inserire il portagomma. Chiudere la valvola a sfera ed aprire le valvole laterali di carico e scarico.

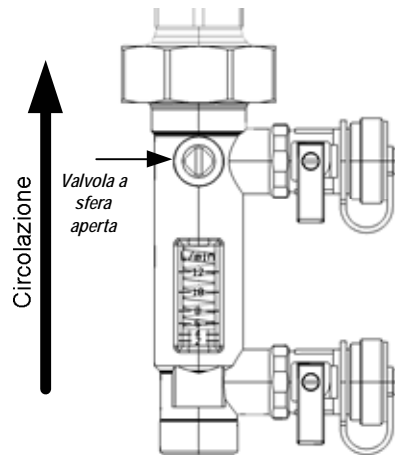

(2) - Messa in funzione dell'impianto:
Aprire la valvola a sfera e chiudere le valvole laterali di carico e scarico. Rimuovere i portagomma non più utilizzati e riavvitare i tappi. Per evitare un'apertura accidentale dei rubinetti laterali, è consigliabile bloccare in posizione chiusa le manopole, come illustrato a fianco.

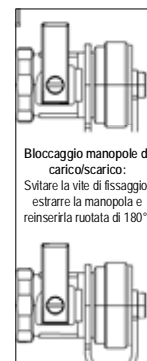

Bloccaggio manopole di carico/scarico:
Svitare la vite di fissaggio, estrarre la manopola e reinserirla ruotata di 180°.

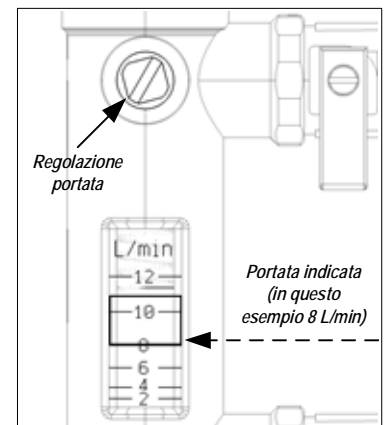

(3) - Regolare la portata agendo sull'asta di regolazione fino a leggere la portata desiderata.

N.B. La portata viene indicata prendendo come riferimento il profilo inferiore del cursore scorrevole (vedi figura).