

DIMENSIONI

Isolamento in EPP: Il guscio isolante comprende un inserto centrale che avvolge il circolatore e prevede un passaggio per il cavo del circolatore. Sono disponibili uscite per il passaggio cavi verso la parte alta e la parte bassa dell'isolamento. *Dimensioni: 250x400x170 mm.*

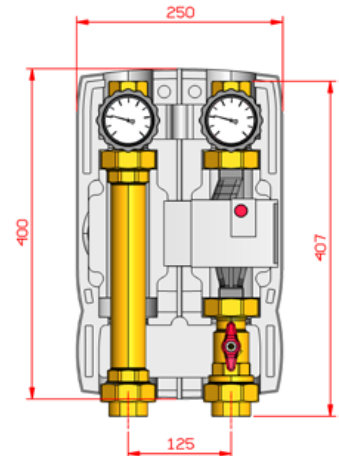

MANUTENZIONE

Per un'eventuale manutenzione/sostituzione del circolatore, chiudere le valvole a sfera (A) e (C) ruotando le rispettive manopole in senso orario. Terminata la manutenzione, riaprire le due valvole a sfera e ripristinare la pressione dell'impianto.

CARATTERISTICHE TECNICHE

PN 10. Temperatura massima 110°C
Connessioni esterne disponibili: 1"1/4 Femmina.

VALVOLA DI NON RITORNO 20 mbar

Sempre presente nel tubo di raccordo del ramo di ritorno, evita la circolazione naturale del fluido (effetto termosifone). Durante l'assemblaggio, assicurarsi che sia correttamente posizionata nella sua sede nel tubo di raccordo.



CAMPO D'IMPIEGO

Per potenze fino a 111 kW (con Δt 20 K) e portata massima di 4800 l/h.
Valore Kvs: 21,0. Dati indicativi calcolati con un circolatore di prevalenza 8 m.
 Per un dimensionamento preciso o portate superiori, fare riferimento ai diagrammi del circolatore.

REVERSIBILITA' DEL MODULO IDRAULICO. MANDATA A SINISTRA.

Tutti i moduli idraulici M2 sono reversibili per spostare il ramo di mandata da destra (esecuzione maggiormente richiesta) a mandata sinistra. Fanno eccezione i moduli con circolatore Wilo RSG 30/8, che non sono reversibili a causa delle importanti dimensioni del circolatore. Seguire lo schema per invertire il circuito.

Mandata a destra

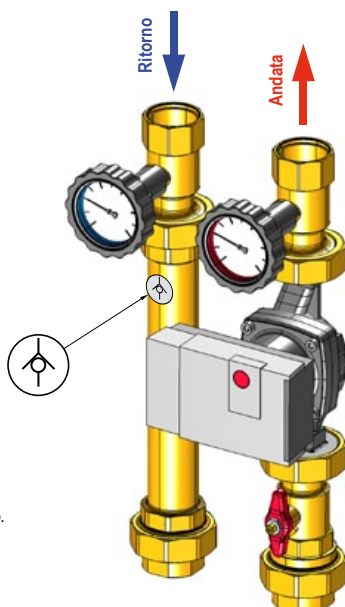

Valvola di non ritorno:
 Sempre inserita nel raccordo del tubo di ritorno, lato connessione con la valvola a sfera. E' indicata dalla presenza di un apposito adesivo.

INVERTIRE IL RAMO DESTRO CON IL RAMO SINISTRO E RUOTARE IL MOTORE DEL CIRCOLATORE

Circolatore:
 spostare il circolatore sul ramo opposto e ruotare il motore di 180° (svitare le apposite viti, ruotare, riavvitare)

Mandata a sinistra

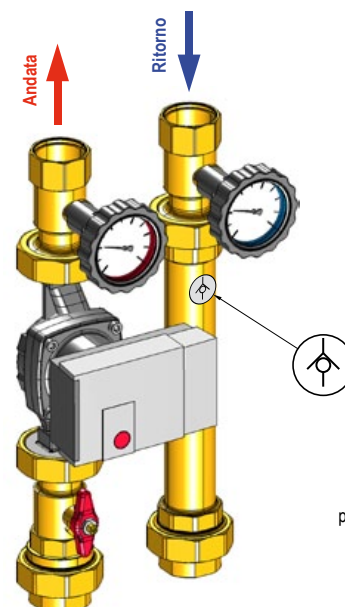

Valvola di non ritorno:
 Sempre inserita nel raccordo del tubo di ritorno, lato connessione con la valvola a sfera. E' indicata dalla presenza di un apposito adesivo.