

°caleon clima

Istruzioni per l'installazione e l'utilizzo

°CALEON Clima Smart Room Controller

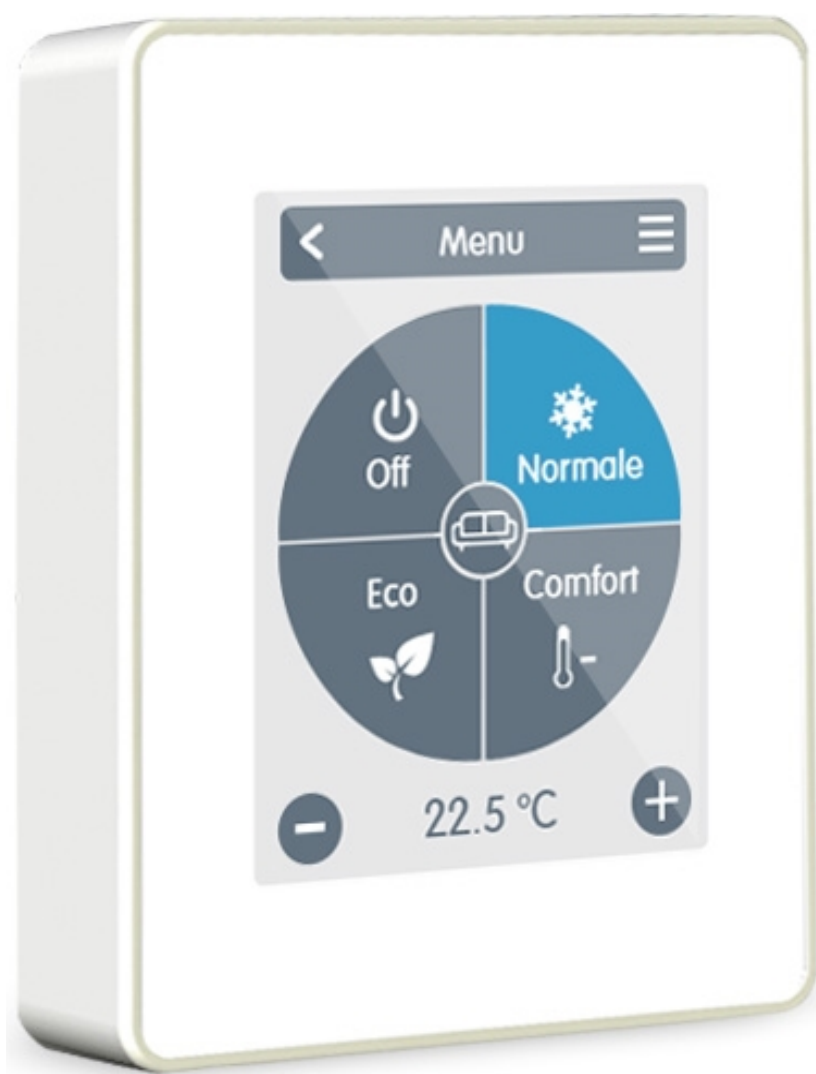

Leggere attentamente prima del montaggio, della programmazione e della messa in funzione

CONTENTUI

Istruzioni di sicurezza	3
Dichiarazione di conformità CE	3
Istruzioni generali	3
Modifiche all'unità	3
Garanzia e responsabilità	3
Smaltimento e inquinanti	3
Descrizione °CALEON Clima Smart	4
Specifiche tecniche	4
Contenuto della fornitura	4
Installazione	5
Installazione °CALEON Clima	5
Esempio di collegamento centralina	7
Esempio di collegamento CAN	8
Programmazione	8
Panoramica ambiente	8
Modalità di funzionamento	9
Menu	9
Impostare gli orari di funzionamento	10
Impostare gli orari di funzionamento	11
Menu Esperto	12
Impostazioni	12
Dispositivi	13
Stanze	14
Sonde	15
Funzioni	16
WiFi	19
Valori di servizio	20
Configurazione °CALEON WiFi e App	20
Note	21

Dichiarazione di conformità CE

Contrassegnando la centralina con il marchio CE il produttore dichiara che la °CALEON Clima Smart è conforme alle seguenti direttive di sicurezza:

- Direttiva CE basso voltaggio EU 2014/35/EU
- EU Direttiva CE compatibilità elettromagnetica 2014/30/EU

è conforme. La conformità è stata verificata e la documentazione corrispondente unitamente alla dichiarazione di conformità CE sono archiviate presso il produttore.

Istruzioni generali

Leggere attentamente!

Le presenti istruzioni per l'installazione e l'utilizzo contengono istruzioni base e informazioni importanti riguardanti la sicurezza, l'installazione, la messa in funzione, la manutenzione e l'utilizzo ottimale dell'unità. Pertanto il tecnico dell'installazione/il personale addetto e l'operatore del sistema sono tenuti a leggere

e comprendere completamente le presenti istruzioni prima dell'installazione, dell'avviamento e dell'utilizzo dell'unità.

Quest'unità è un termostato ambiente Room Controller elettrico automatico. Installare la centralina solo in aree asciutte e nelle condizioni ambientali descritte nelle "Specifiche tecniche".

Rispettare inoltre le norme antinfortunistiche vigenti, le disposizioni dell'Associazione per l'elettrotecnica, la rete elettrica locale, le norme DIN-EN applicabili e le istruzioni per l'installazione e l'uso dei componenti di sistema aggiuntivi. L'installazione, il collegamento elettrico, l'avviamento e la manutenzione dell'unità devono essere effettuati solo da tecnici abilitati.

Per gli utenti: accertarsi che il personale addetto fornisca informazioni dettagliate sul funzionamento della centralina. Tenere sempre questa documentazione vicino alla centralina.

Il produttore non si assume alcuna responsabilità per danni causati dall'uso improprio o dal mancato rispetto del presente manuale.

Modifiche all'unità

- Modifiche, aggiunte o conversioni di unità non sono permesse senza autorizzazione scritta del produttore.
- Analogamente, è proibito installare componenti aggiuntivi che non siano stati testati con l'unità.
- Se diventasse evidente l'impossibilità di operare in sicurezza l'unità, per esempio a causa di danni all'involucro, spegnere immediatamente la centralina.
- Eventuali parti o accessori dell'unità che non siano in perfette condizioni devono essere sostituiti immediatamente.
- Utilizzare esclusivamente parti di ricambio e accessori originali del produttore.
- I contrassegni di fabbrica presenti sull'unità non possono essere alterati, rimossi o resi illeggibili.
- Solo le impostazioni descritte nelle presenti istruzioni possono essere effettuate sulla centralina.



Modifiche all'unità possono compromettere la sicurezza e il funzionamento dell'unità o l'intero sistema.

Garanzia e responsabilità

La centralina è stata prodotta e collaudata conformemente a requisiti di alta qualità e di sicurezza. La garanzia e la responsabilità non comprendono, tuttavia, eventuali lesioni a persone o danni materiali attribuibili a una o più delle seguenti condizioni:

- Mancata osservanza delle istruzioni di installazione e operative.
- Installazione, messa in funzione, manutenzione e funzionamento errati.
- Riparazioni effettuate in modo errato.
- Modifiche strutturali all'unità non autorizzate.
- Uso del dispositivo per scopi diversi da quello previsto.
- Funzionamento oltre o al di sotto dei valori limite elencati nella sezione "Specifiche".
- Cause di forza maggiore.

Smaltimento e inquinanti

La centralina è conforme alla direttiva europea RoHS 2011/65/EU che riguarda le restrizioni relative all'utilizzo di alcune sostanze negli apparecchi elettrici ed elettronici.



In nessun caso il dispositivo deve essere smaltito con i normali rifiuti domestici. Smaltire l'unità solo in punti di raccolta appropriati o consegnarla al venditore o produttore.

Specifiche tecniche



	Involucro	2 parti, in plastica ABS 75 mm x 95 mm x 19 mm Parte anteriore in vetro	
	Display	Pannello touch capacitivo Display a colori con 240x320 dots Diagonale 7 cm	
	Programm	Guida utente intuitiva	
	Lingue	Deutsch English Español	Italiano Français Português

Specifiche elettriche:

Alimentazione	12 - 24 VDC +/- 10%
consumo di potenza	Max. 2,5 W
Classe protezione	IP20
Classe di protezione/Categoria sovratensione	

Max. lunghezza cavo

0-10V/PWM	=3 m è necessario usare un cavo schermato BUS con fili intrecciati a coppie e collegare la calza a un lato del connettore di protezione.
Bus 1 filo	Opzionale, senza funzione

Condizioni ambiente possibili

in funzionamento	0 °C - 50 °C, non è possibile condensazione
per trasporto/immagazzinaggio	0 °C - 60 °C, non è possibile condensazione

Campo di misura

Al di fuori degli intervalli di misurazione possono esserci importanti scostamenti		
Sonda di temperature interna	0 °C - 60 °C	Tolleranza +/- 1 °C Risoluzione 0,1 °C
Sonda interna per umidità relativa	0 % - 100 %	Tolleranza +/- 6 °C Risoluzione 0,1 %
Sonde temperatura 1 filo	Opzionale, senza funzione	

Altre specifiche

Modalità di installazione	Installazione a parete, con/senza presa a muro
Orologio	RTC con batteria per 24 ore

Contenuto della fornitura

- Room Controller
- 2 viti 3,5 x 35 mm e 2 connettori 6 mm per installazione a parete.
- °CALEON Clima Smart guida all'installazione

Installazione °CALEON Clima

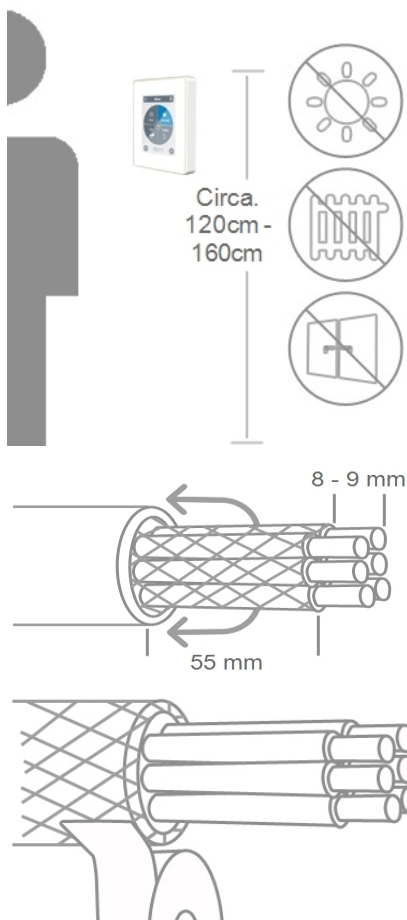

Montare l'unità in un punto appropriato.



Prestare attenzione alle condizioni ambientali appropriate. La luce solare diretta, fonti di calore e di freddo, per es. radiatori e finestre, devono essere evitate.

Montando la base del °CALEON sulla parete i fili di collegamento devono essere abbastanza corti. In caso di montaggio diretto sulla parete, si consiglia una lunghezza massima di 40 mm. Fili troppo lunghi all'interno del box del °CALEON possono causare problemi.

Montando la base del °CALEON sulla scatola ad incasso, i fili di collegamento devono essere abbastanza corti (i cavi spellati non devono essere più lunghi di 55 mm). Fare attenzione che i cavi all'interno della scatola ad incasso non siano troppo lunghi per evitare problemi.

Spellare l'estremità dei fili per ca. 8 - 9 mm. Isolare la schermatura e collegarla a un punto appropriato (centralina o scatola CAN) al conduttore di protezione.



Qualsiasi contatto tra il conduttore protettivo e il circuito stampato può creare seri danni.

Montaggio su una presa a muro in plastica

Fissare la base alla scatola ad incasso con viti da (3.0 x 16).

Montaggio diretto su parete

Fissare la parte inferiore dell'involucro sulla posizione desiderata e segnare i tre fori di montaggio. Assicurarsi che la superficie della parete sia il più possibile liscia affinché la centralina non sia deformata durante il fissaggio delle viti. Utilizzando un trapano, effettuare i fori nei punti segnati sul muro e infilare i tasselli. Inserire le viti e avvitarle leggermente. Allineare l'involucro e stringere le viti.

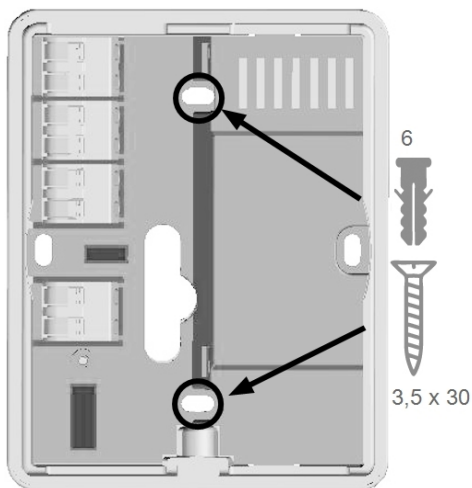

Aprire i morsetti con l'utensile fornito ed effettuare i collegamenti elettrici come descritto.



Fornire alimentazione 24 VDC, assicurare una corretta polarità per non causare danni all'unità!

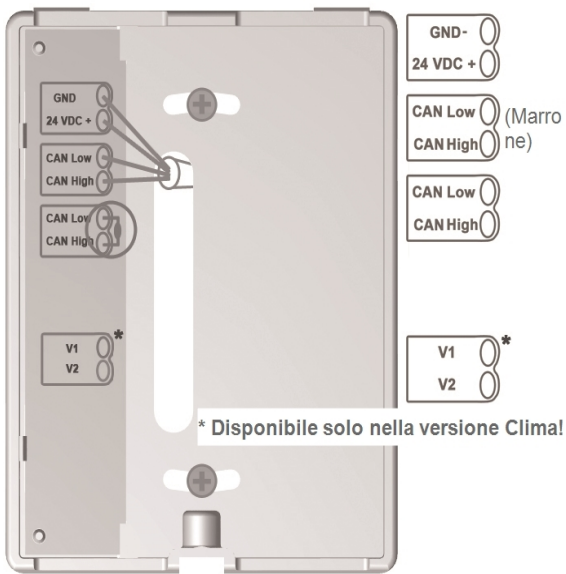

La prima e l'ultima unità della rete CAN in serie devono avere le resistenze terminali.



Il collegamento del lato opposto (centralina) è disponibile nello schema dei morsetti corrispondente nel manuale della centralina.

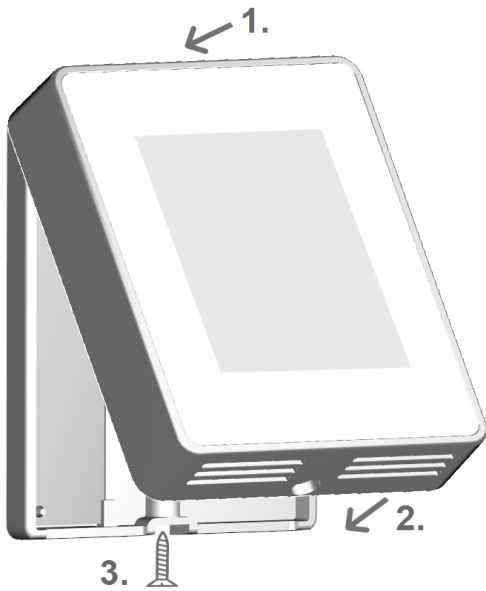

Rimontare la base e avvitare Accendere l'interruttore generale per ricollegare la corrente e mettere in funzione il °CALEON.



È possibile accedere alla messa in funzione nel menu CALEON, Esperto, in qualsiasi momento.

Esempio di collegamento centralina

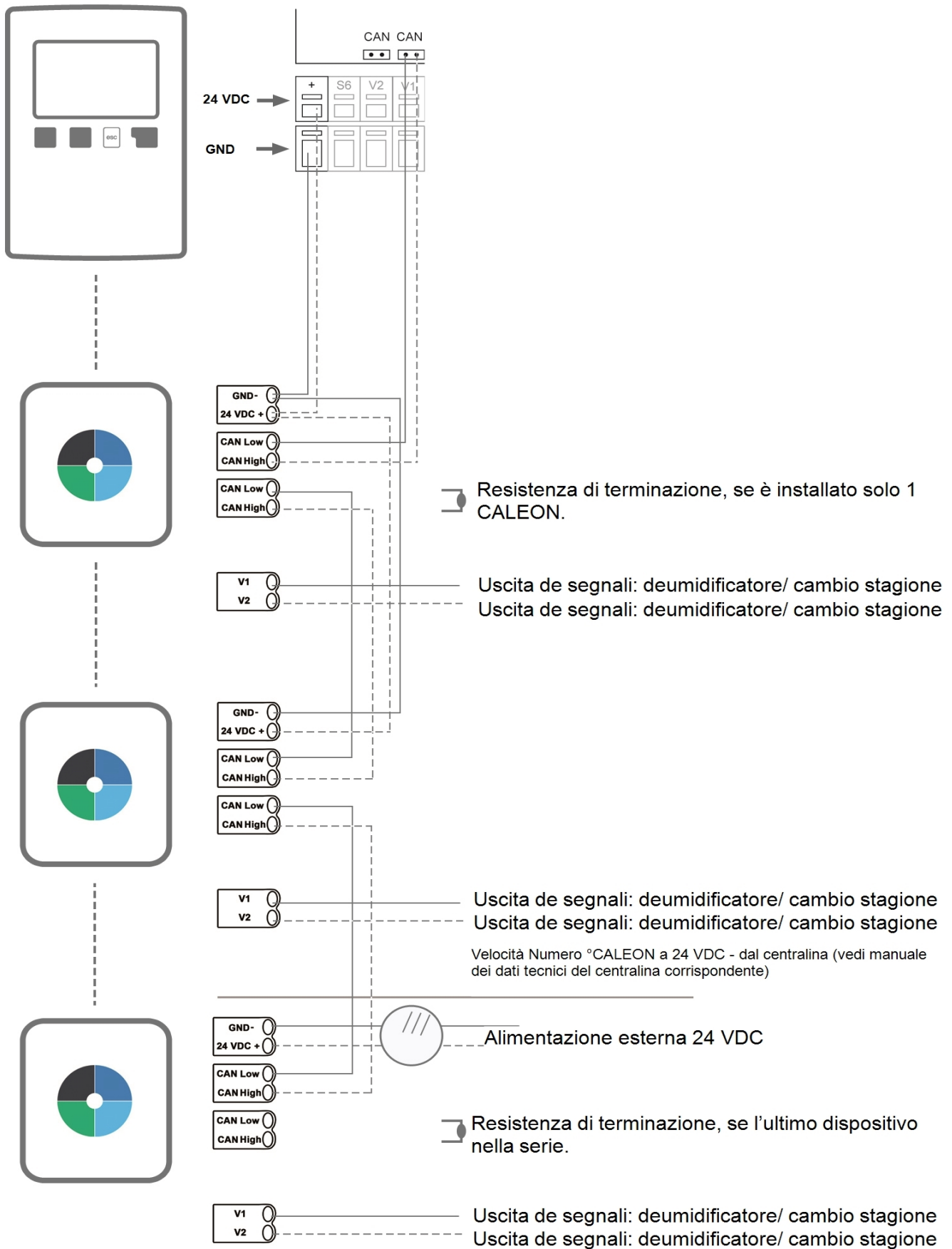

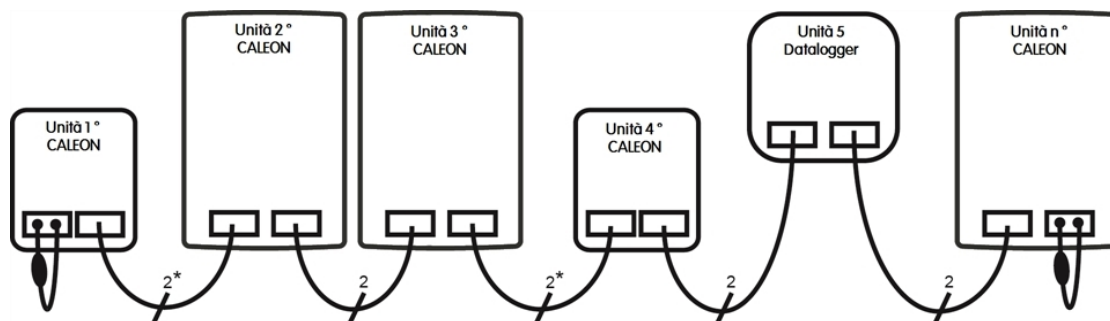

*Solo CAN alimentati da 4 nuclei del centralina.

L'ordine e il numero dei dispositivi (max. 50) è arbitrario.

PROGRAMMAZIONE

Panoramica ambiente

Mostra la temperatura ambiente, l'umidità e la temperatura esterna una volta che lo schermo si è attivato.

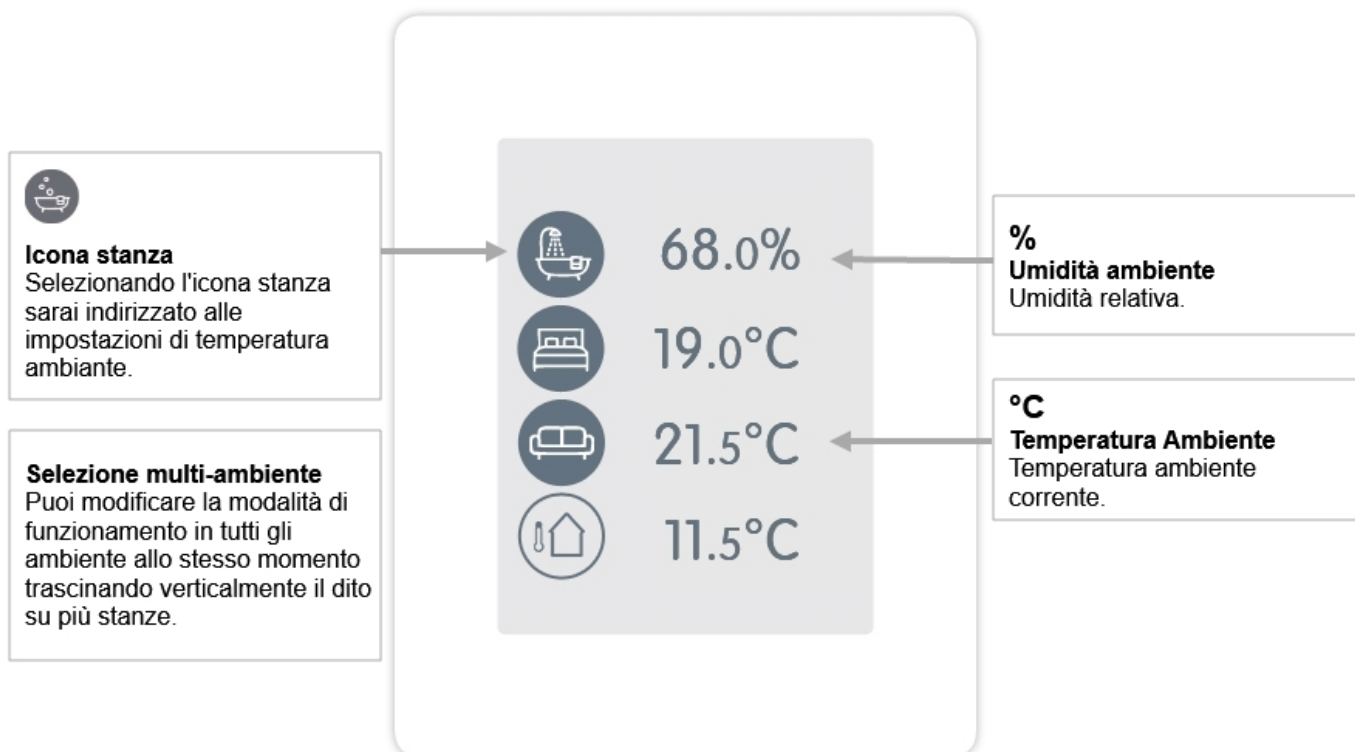

Modalità di funzionamento

Panoramica > Modalità di funzionamento

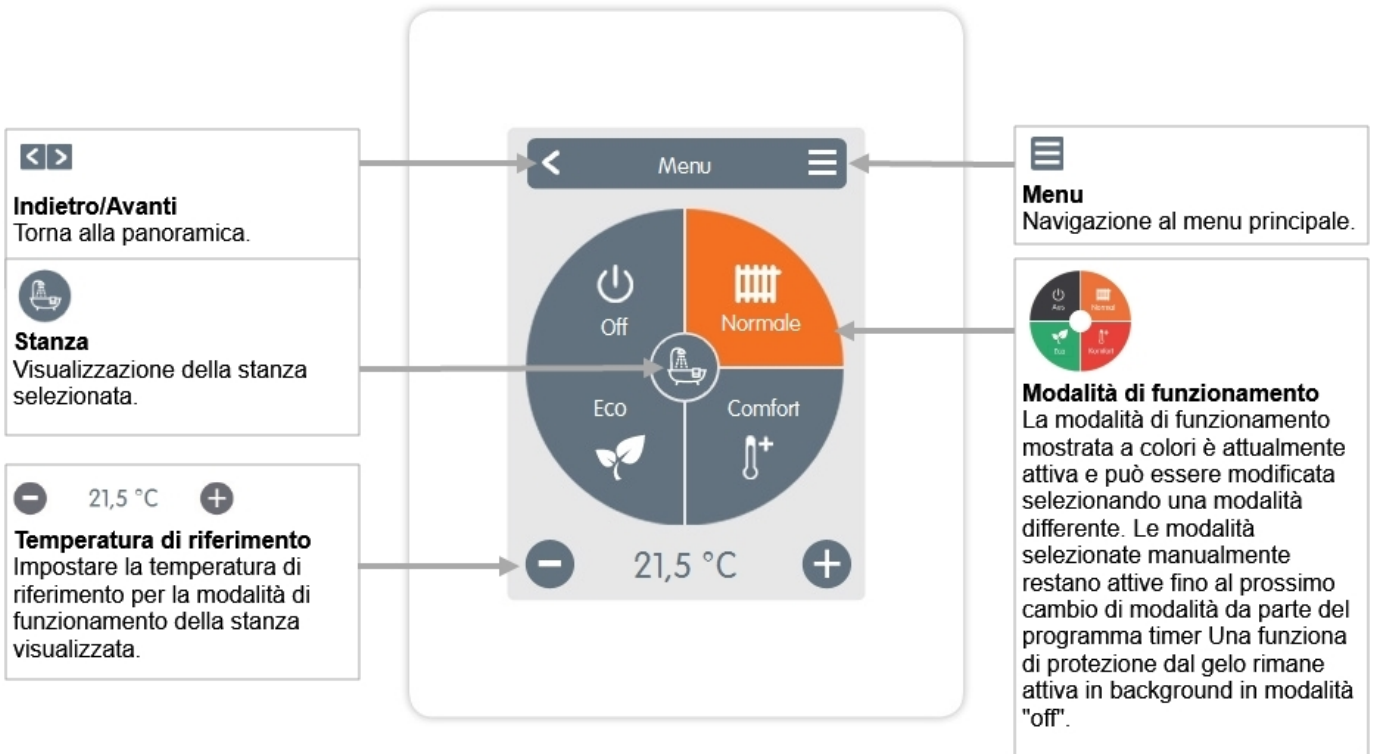

Menu

Panoramica > Modalità di funzionamento > Menu

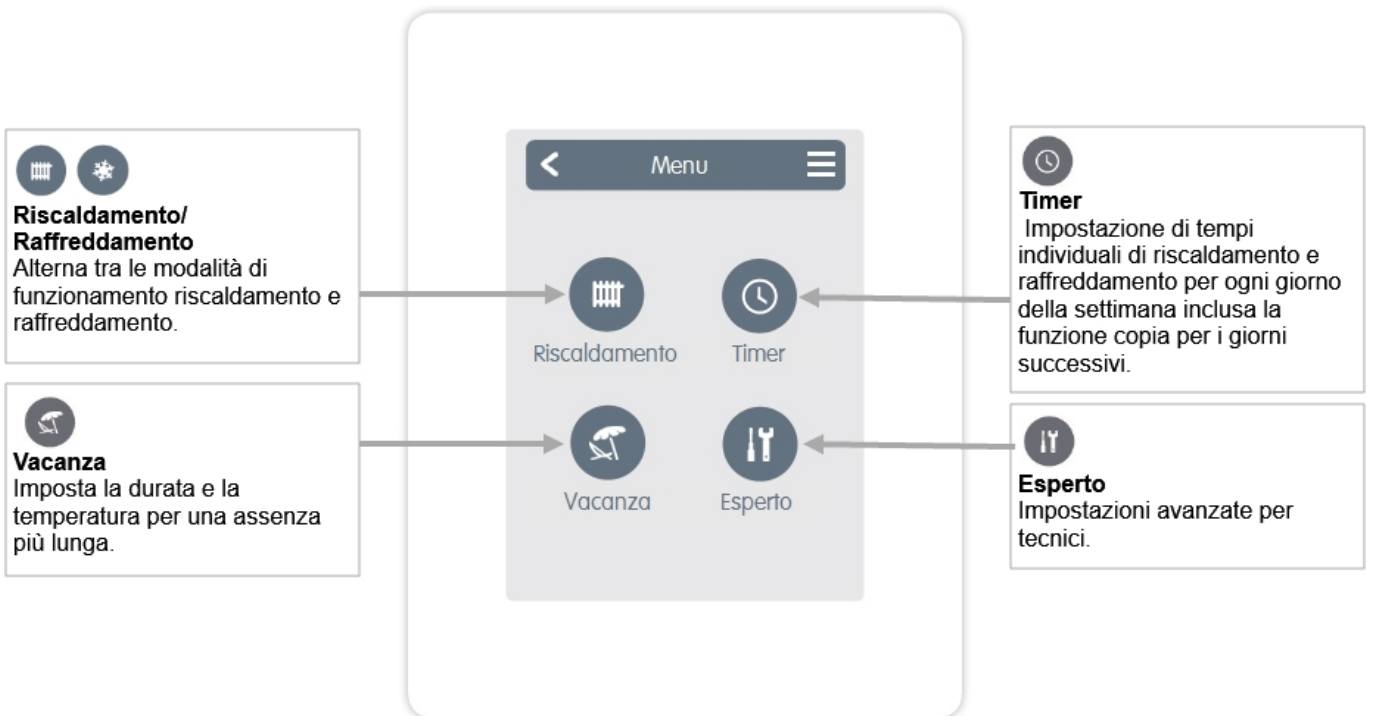

Impostare gli orari di funzionamento

Panoramica > Modalità Operativa > Menù > Timer

Impostazione dei periodi di riscaldamento e raffreddamento personalizzati per la stanza selezionata.

Vengono impostati periodi differenti nelle modalità riscaldamento e raffreddamento. Per far questo, prima passare alla modalità riscaldamento e definire i periodi corrispondenti per questa modalità operativa in Menù principale > Timer. Successivamente, passare alla modalità di riscaldamento e definire gli orari corrispondenti per questa modalità di funzionamento in Menu principale > Timer.

Modalità di Funzionamento
Selezione della modalità di funzionamento per selezionare sezioni individuali di riscaldamento o raffreddamento.

Orologio
Orario della selezione in periodi di incrementi di 30 minuti. Tocca segmenti individuali, o trascina il dito sugli intervalli di tempo completi per colorarli a seconda della modalità di funzionamento selezionata.

Menu
Apre la funzione copia. La funzione permette di copiare i tempi di riscaldamento e raffreddamento al giorno successivo, a Lun-Ven o Lun-Dom.

Lunedì
Giorno Precedente / Successivo
Selezione del giorno della settimana da impostare.

Impostare gli orari di funzionamento

Step 1
Con le frecce selezionare il giorno desiderato.

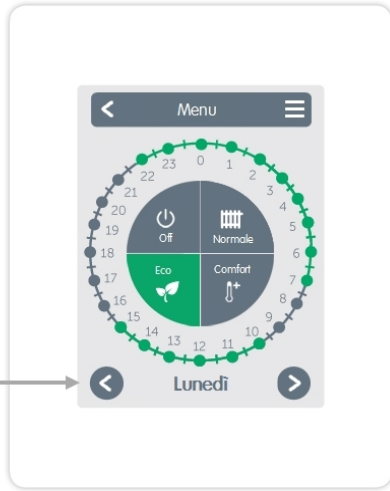

Step 2 Selezionare la prima modalità riscaldamento (normale). Muovendo l'indice sul selettore, selezionare la lunghezza desiderata. Il periodo selezionato sarà colorato dopo aver selezionato il colore della modalità operativa (normale = arancione). Impostare i tempi delle altre modalità operative allo stesso modo.

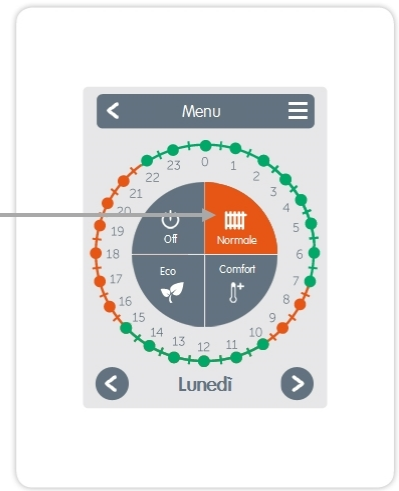

Passaggio 3
Dopo aver completato l'impostazione dei singoli tempi di riscaldamento e raffreddamento, hai la possibilità di copiare gli orari tramite il menu principale al giorno successivo, a lunedì - venerdì o lunedì - domenica oppure individualmente per ogni giorno della settimana.

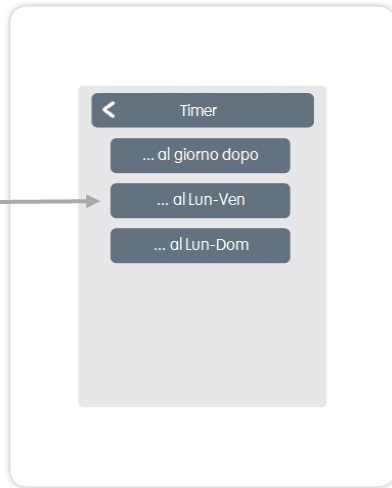

Per garantire un controllo per singolo ambiente efficiente ed a risparmio energetico, i periodi di funzionamento dovrebbero essere impostati per singola stanza.

Menu Esperto

Panoramica > Modalità Operativa > Menu > Esperto

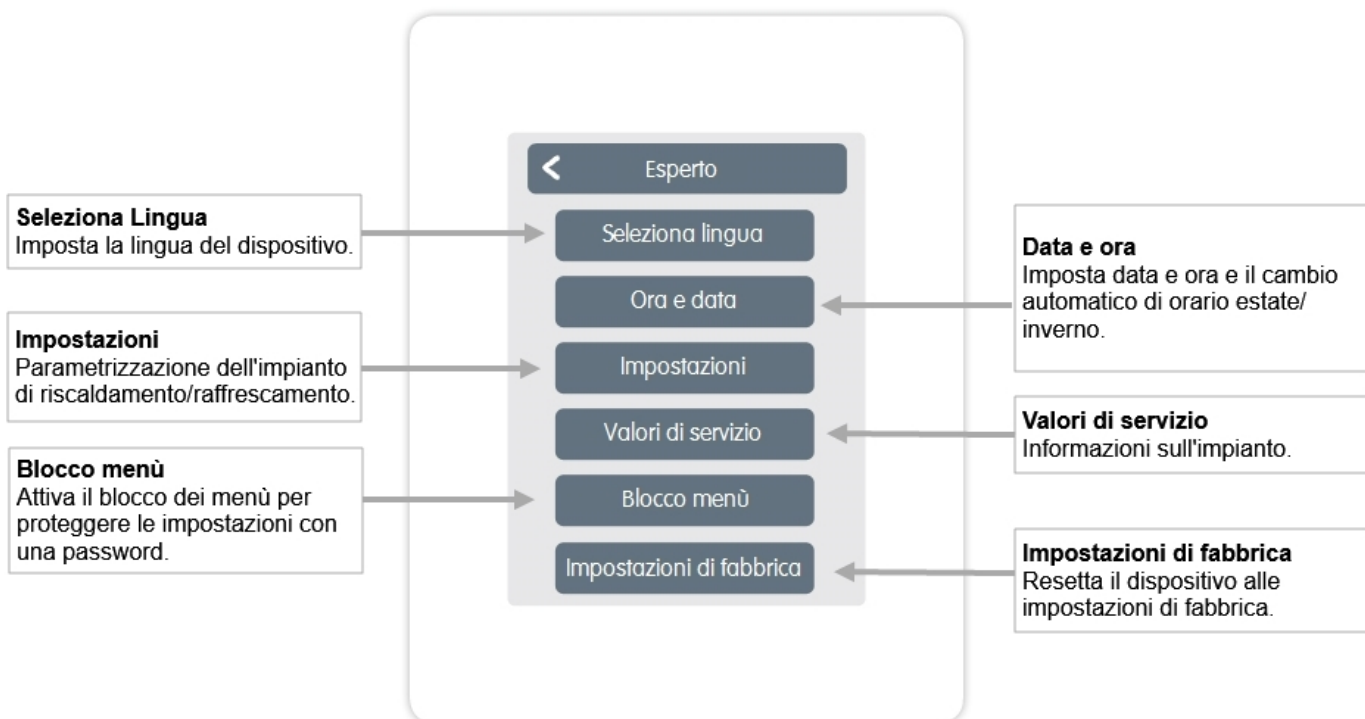

La struttura del menù qui descritta si basa sullo stato al momento della produzione e può variare a causa di successive modifiche software.

Impostazioni

Panoramica > Modalità di funzionamento > Menù > Esperto > Impostazioni

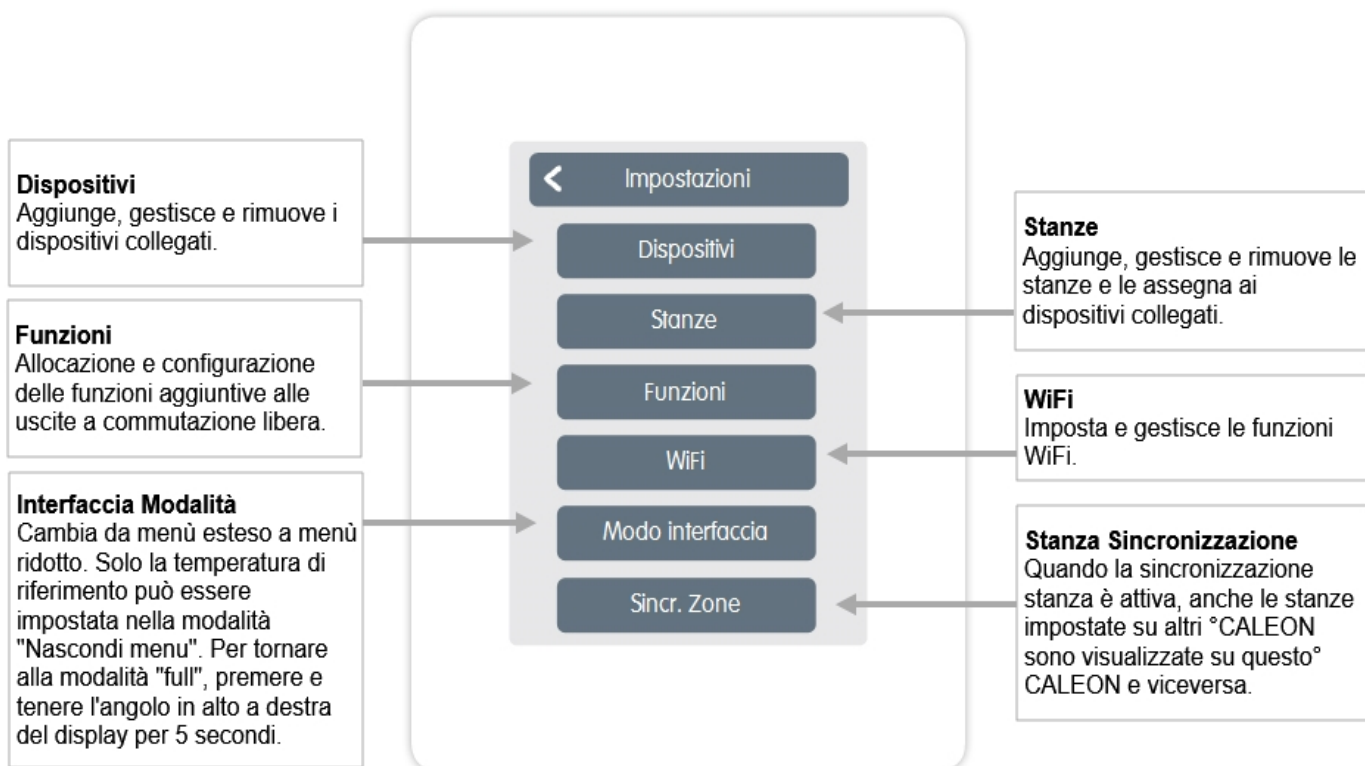

Dispositivi

Panoramica > Modalità di funzionamento > Menù > Esperto > Impostazioni > Dispositivi



Panoramica > Modalità di funzionamento > Menù > Esperto > Impostazioni > Dispositivi > °CALEON

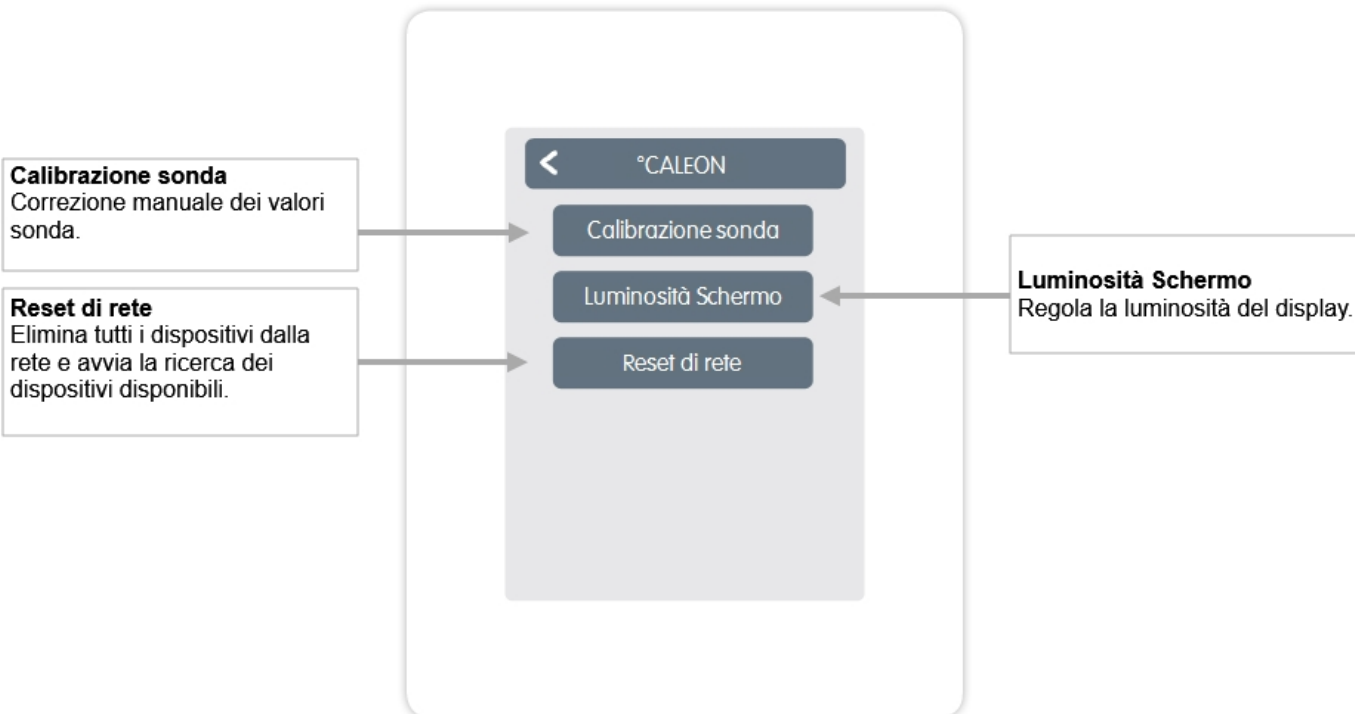

+
Aggiungi Stanza
Aggiunge stanze.

Stanza 2
Impostazione della posizione,
sonde e valvole termostatiche
del termosifone delle rispettive
stanze.

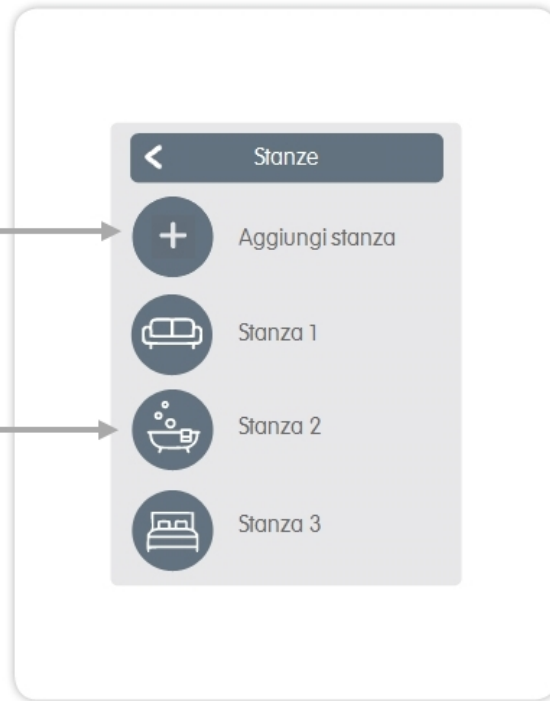

Posizione
Selezione dell'icona ambiente.

Isteresi
Disattiva l'isteresi per la
temperatura ambiente di
riferimento.

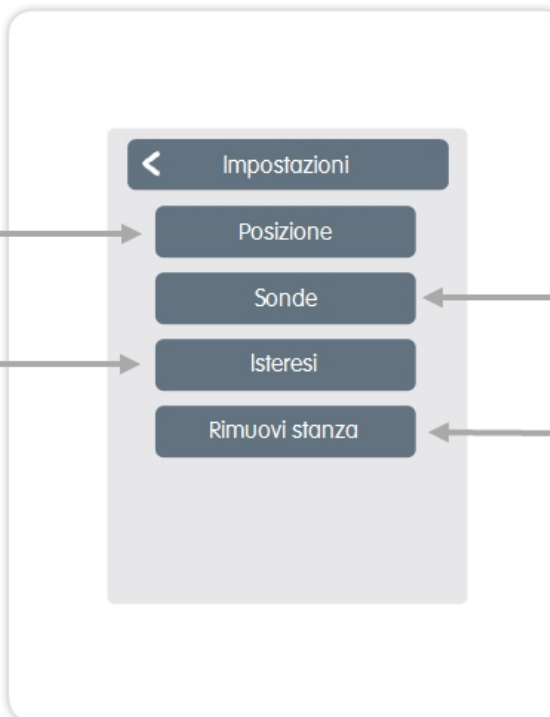

Sonde
Selezione delle sonde
nell'ambiente selezionato.

Rimuovere Ambiente
Rimuove l'ambiente selezionato.

Sonde

Panoramica > Modalità di funzionamento > Menù > Esperto > Impostazioni > Stanze > Stanza 1 > Sonde

Sonde di temperatura
Sonde nell'ambiente
selezionato.

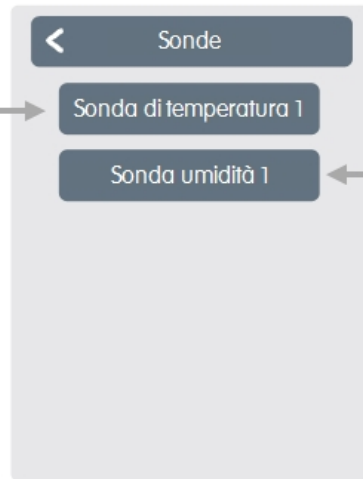

Sonda di umidità 1
Sonde nell'ambiente
selezionato.

Panoramica > Modalità di funzionamento > Menù > Esperto > Impostazioni > Stanze > Stanza 1 > Sonde > Sonda temperatura 1



Sonda Icona con ID-CAN + numero
Selezione della sonda di
temperatura nell'ambiente
selezionato.



Icona
Sonda già selezionata.

Panoramica > Modalità di funzionamento > Menù > Esperto > Impostazioni > Stanze > Stanza 1 > Sonde > Sonda Umidità 1



Icona sensore con CAN-ID + Selezione del numero del sensore di umidità nella stanza selezionata.



Funzioni

Panoramica > Modalità di funzionamento > Menù > Esperto > Impostazioni > Funzioni

Attiva e imposta funzioni aggiuntive.

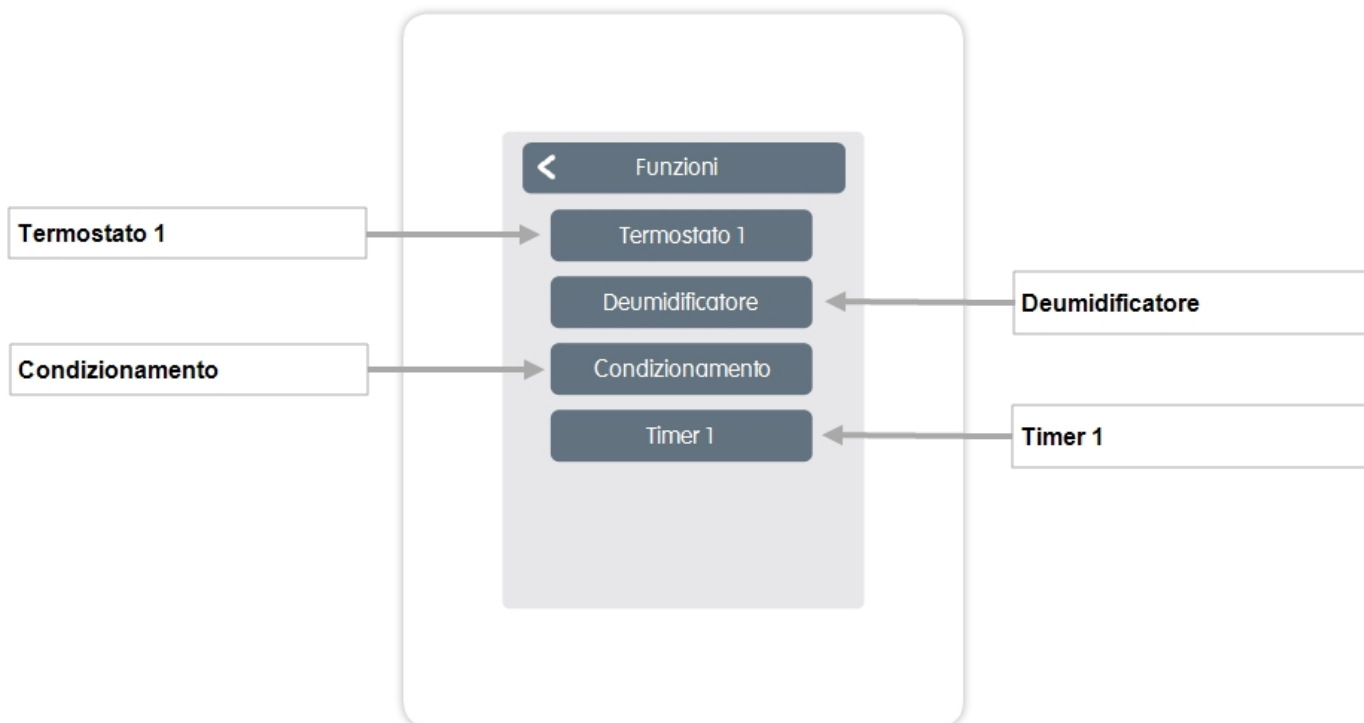

Panoramica > Modalità di funzionamento > Menù > Esperto > Impostazioni > Funzioni > Termostato 1

Commuta l'output definito nella/e stanza/e selezionate a seconda del tempo e della temperatura.

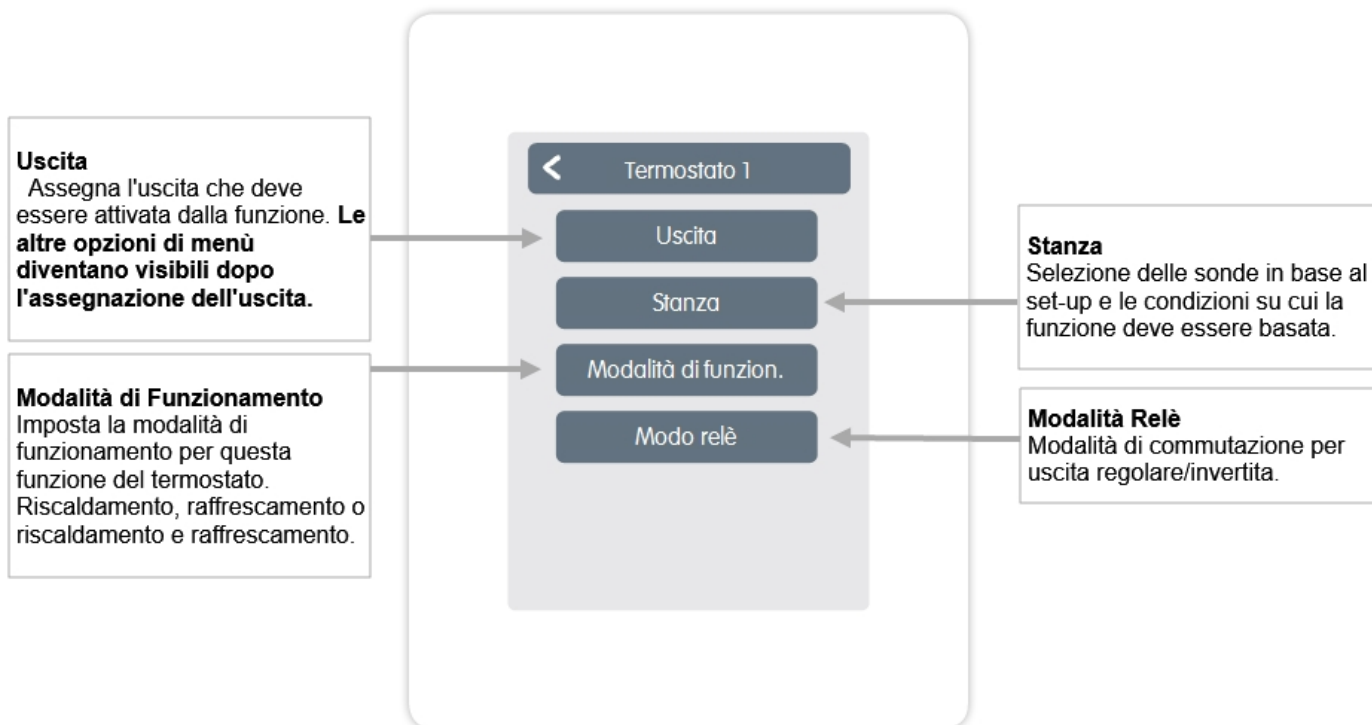

La funzione deumidificatore consente di commutare l'uscita definita a seconda dell'umidità impostata nel locale o nei locali impostati.

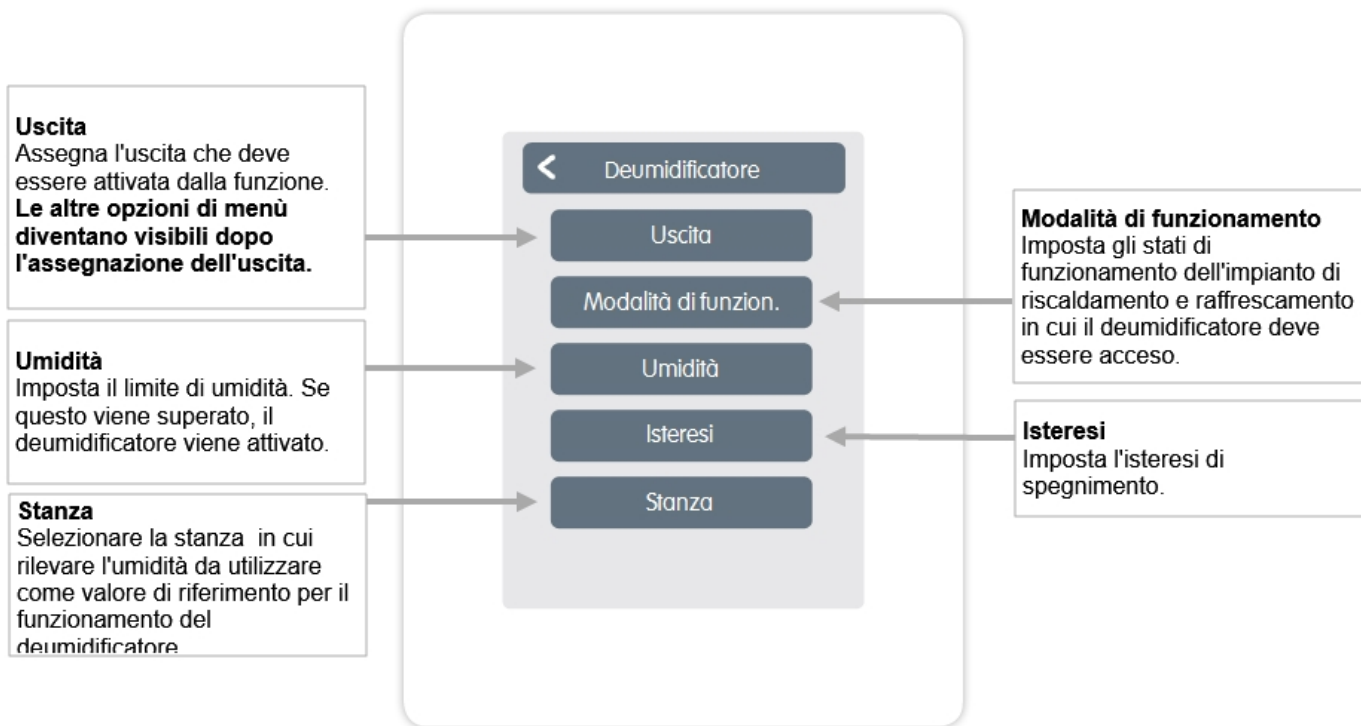

La funzione cambio stagione modifica la modalità di funzionamento della pompa di calore da "riscaldamento" a "raffreddamento". Pertanto la pompa di calore (compressore) deve essere compatibile con il funzionamento reversibile.

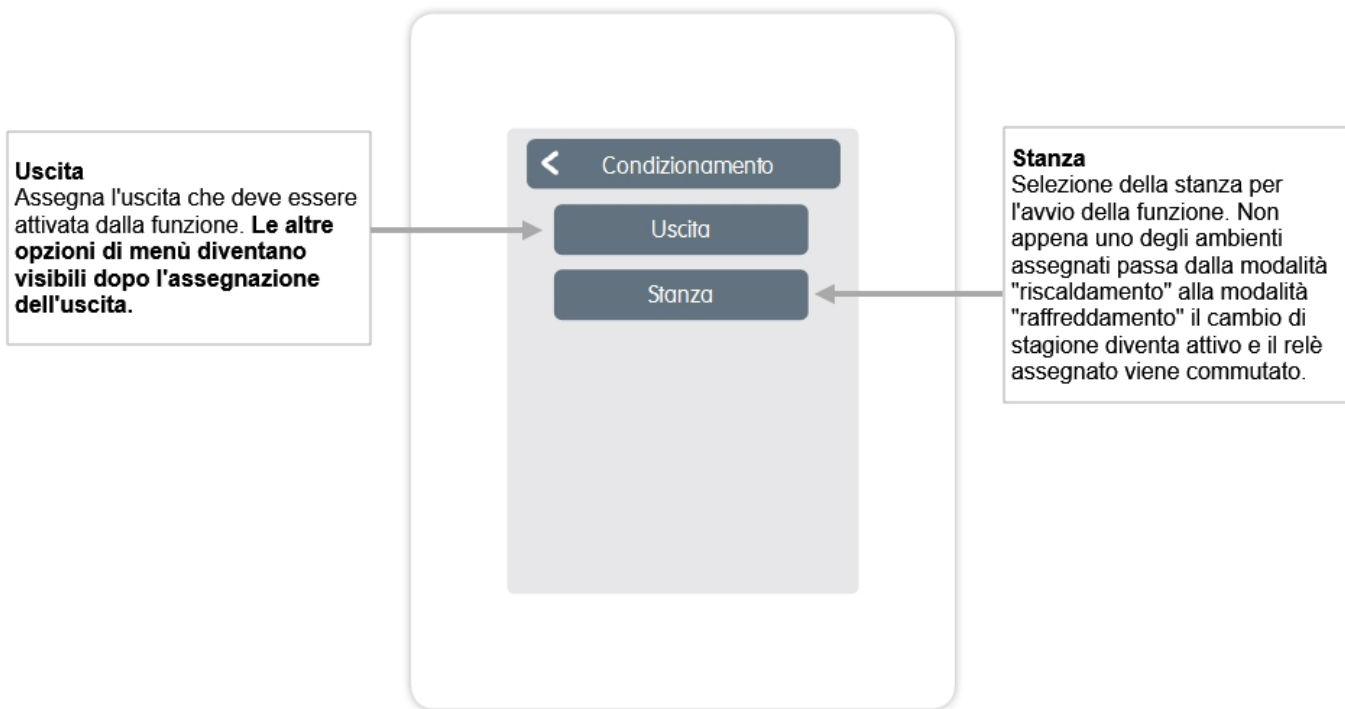

La funzione orologio 1-2 commuta l'uscita definita a seconda dei tempi impostati.

Uscita
Assegna l'uscita che deve essere attivata dalla funzione. **Le altri voci menu sono visibili dopo l'assegnazione dell'uscita non appena almeno un ambiente ha una richiesta di calore.**

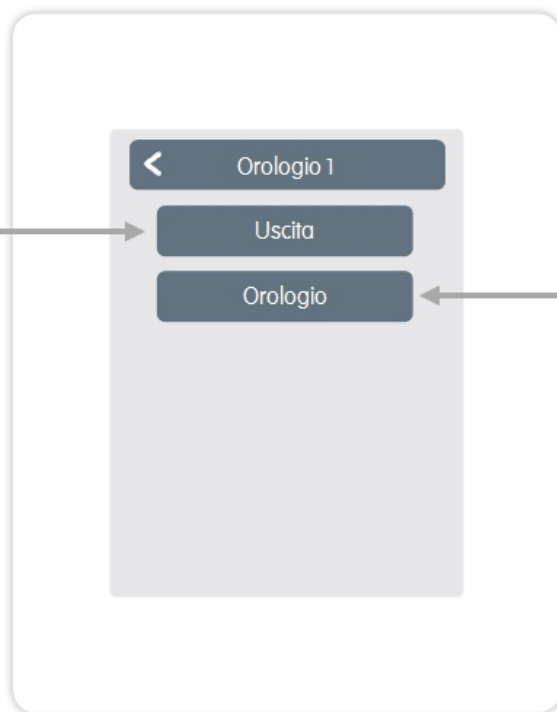



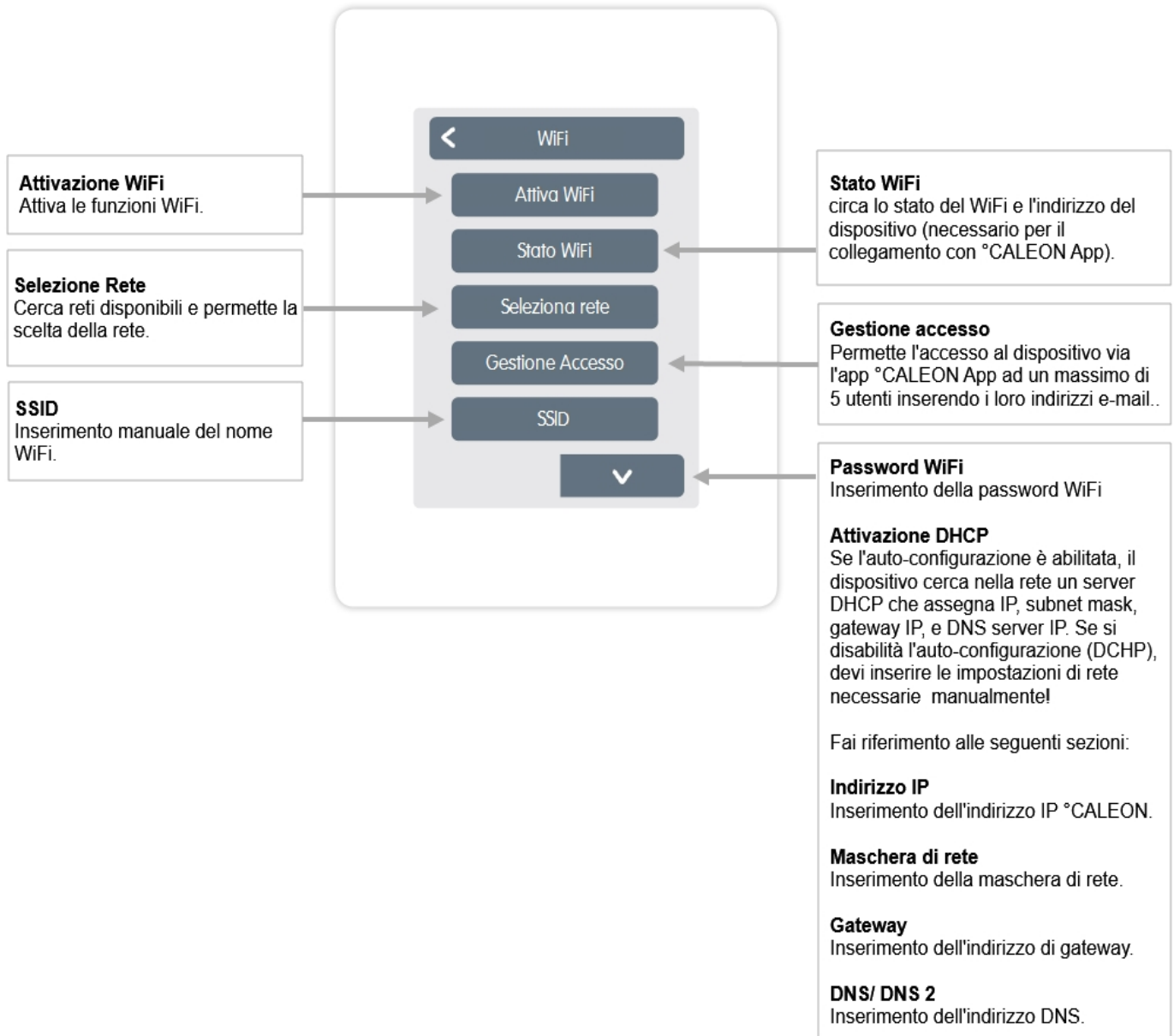

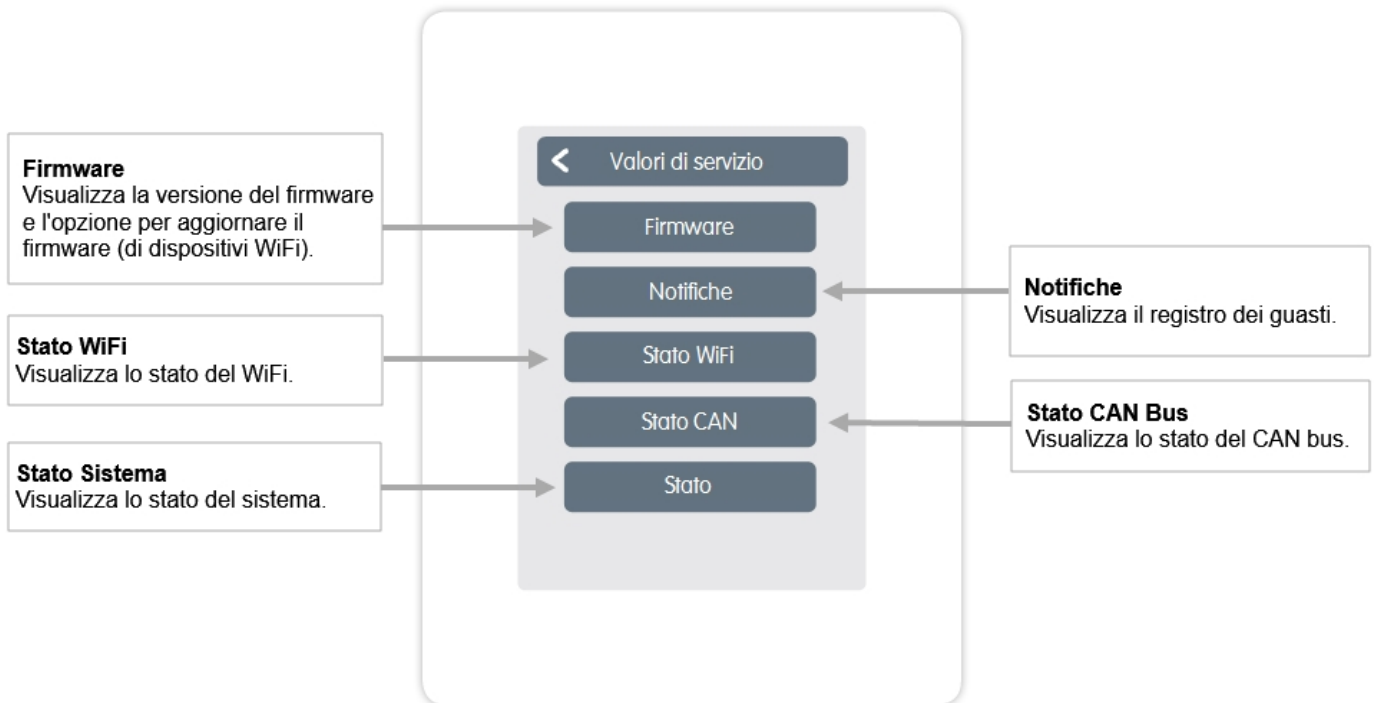

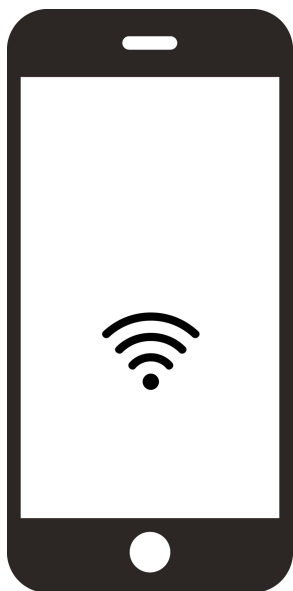

Orologio
Imposta gli orari in cui le uscite devono essere attive.





Configurazione °CALEON WiFi e App



-  Scarica l'app °CALEON sul tuo dispositivo mobile. Attualmente disponibile su Google Play (Android) e Apple App Store (iOS).
-  Avvia l'app e crea un account
-  Clicca sul link di attivazione che hai ricevuto nella tua e-mail
-  Collega il °CALEON alla rete WLAN:
Esperto → Impostazioni → WiFi → Scegli la rete
-  Aggiungi l'indirizzo email selezionato per accedere alla lista:
Esperto → Impostazioni → WiFi → Accedi a controllo
-  Effettua il log in all'app °CALEON con e-mail e password
-  Inserisci l'indirizzo del dispositivo nell'app °CALEON. L'indirizzo si trova nel dispositivo:
Esperto → Impostazioni → WiFi → Stato WiFi

Dichiarazione finale

Sebbene siano state realizzate con la maggior cura e attenzione possibile, le informazioni qui contenute non hanno alcuna pretesa di essere complete e accurate. Sono possibili errori e modifiche tecniche.

Data e ora dell'installazione:

Nome dell'azienda installatrice:

Spazio per le note:

Il distributore:

Produttore:

SOREL GmbH microelettronica
Reme-Str. 12
D - 58300 Wetter (Ruhr)

+49 (0)2335 682 77 0
+49 (0)2335 682 77 10

info@sorel.de
www.sorel.de

Versione: 07.11.2019